

Jackery

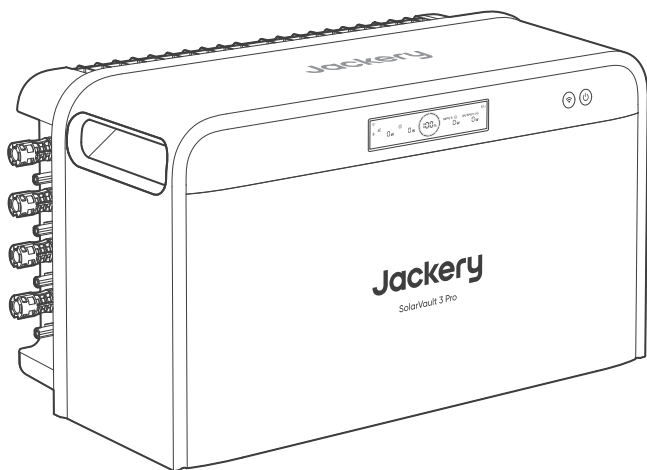

USER MANUAL

Jackery SolarVault 3 Pro

CONTACT US:



hello.eu@jackery.com

JS3-2500PA-GY

DE

Herzlichen Glückwunsch zu Ihrem neuen Jackery SolarVault 3 Pro. Bitte lesen Sie dieses Handbuch, insbesondere die entsprechenden Vorsichtsmaßnahmen, sorgfältig durch, bevor Sie das Produkt verwenden, um eine ordnungsgemäße Verwendung zu gewährleisten. Bewahren Sie dieses Handbuch zum Nachschlagen an einem leicht zugänglichen Ort auf.

In Übereinstimmung mit den Gesetzen und Vorschriften liegt das Recht auf die endgültige Auslegung dieses Dokuments und aller zugehörigen Dokumente zu diesem Produkt beim Unternehmen. Obwohl alle Anstrengungen unternommen wurden, die Richtigkeit dieses Handbuchs zu gewährleisten, übernimmt Jackery keine Verantwortung für etwaige Fehler. Bitte beachten Sie, dass im Falle einer Aktualisierung, Überarbeitung oder Beendigung keine weiteren Benachrichtigungen erfolgen. Für die neueste Version der Produkthanleitungen besuchen Sie support.jackery.com.

* Die Zahlen dienen nur zu Referenzzwecken. Bitte beachten Sie das tatsächliche Produkt.

KUNDENDIENST

 Lebenslanger technischer Support  hello.eu@jackery.com

KONTAKTIEREN SIE UNS

Wenn Sie Fragen oder Kommentare zu unseren Produkten haben, senden Sie bitte eine E-Mail an hello.eu@jackery.com. Wir werden Ihnen so schnell wie möglich antworten. Wenn es ein qualitätsbezogenes Problem mit dem Produkt gibt, können Sie eine Ersatzlieferung oder Rückerstattung beantragen, indem Sie ein Antragsformular auf support.jackery.com einreichen.

FR

Félicitations d'avoir fait l'acquisition du nouveau Jackery SolarVault 3 Pro. Veuillez lire attentivement ce manuel avant d'utiliser le produit, en particulier les précautions à prendre pour garantir une utilisation correcte. Conservez ce manuel dans un endroit accessible pour pouvoir le consulter fréquemment.

Conformément aux lois et règlements, le droit d'interprétation finale de ce document et de tous les documents relatifs à ce produit est réservé à notre Société. Bien que tous les efforts aient été faits pour garantir l'exactitude de ce manuel, Jackery décline toute responsabilité en cas d'erreurs éventuelles. Veuillez noter qu'aucune notification supplémentaire ne sera fournie dans le cas où le manuel est mis à jour, est révisé ou prend fin. Pour obtenir les derniers documents, rendez-vous sur support.jackery.com. Les illustrations sont fournies à titre indicatif ; seul le produit réel fait foi.

SERVICE CLIENT

 Assistance technique à vie  hello.eu@jackery.com

CONTACTEZ-NOUS

Pour toute demande ou commentaire concernant nos produits, veuillez envoyer un email à hello.eu@jackery.com, et nous vous répondrons dans les plus brefs délais. En cas de problème de qualité avec le produit, vous pouvez demander un remplacement ou un remboursement en soumettant un formulaire de demande sur support.jackery.com.

TABLE DES MATIÈRES

FR French

27-52

CONSIGNES DE SÉCURITÉ LORS DE L'UTILISATION	27
SIGNIFICATION DES SYMBOLES	27
SYMBOLES D'AVERTISSEMENT	27
DÉCLARATION DE CONFORMITÉ	28
CONTENU DE LA BOÎTE	28
PRÉSENTATION DU PRODUIT	29
SYSTÈME DE BATTERIE SOLAIRE	30
COMPOSANTS	32
COMMANDE PAR BOUTON	34
INDICATEUR LED	34
COMMANDE PAR L'ÉCRAN LCD	34
AFFICHAGE LCD	35
PRÉ-INSTALLATION	37
PROCESSUS GÉNÉRAL	37
PRÉPARATION DU SITE	37
ACCÈS INTERNET	38
INSTALLATION	39
SYSTÈME DE BATTERIE	39
ÉQUIPEMENT NÉCESSAIRE	40
INSTALLATION EMPILÉE	40
CÂBLAGE	42
CONNEXION AU RÉSEAU	42
CONNEXION À UN PANNEAU SOLAIRE	43
RACCORDEMENT À UNE CHARGE CA	45
RACCORDEMENT À UN MICRO-ONDULEUR	45
RACCORDEMENT AU ROUTEUR (VIA UNE CONNEXION ETHERNET)	46
FONCTIONNEMENT	46
MARCHE/ARRÊT	46
ACTIVEZ/DÉSACTIVEZ LA SORTIE DE LA PRISE CA	47





ENTRETIEN RÉGULIER	48
VÉRIFICATION DE LA DISSIPATION THERMIQUE	48
VÉRIFICATION DES CÂBLES ET DES CONNECTEURS	48
CHARGE COMPLÈTE RÉGULIÈRE	48
STOCKAGE	48
RÉSOLUTION DES PROBLÈMES FRÉQUENTS	49
CODE D'ERREUR	49
QUESTIONS FRÉQUENTES.....	50
SPÉCIFICATIONS	51
GARANTIE	52
ANNEXE : INSTRUCTIONS DE CONFIGURATION RÉSEAU	52
COMMANDE PAR APPLICATION	52

CONSIGNES DE SÉCURITÉ LORS DE L'UTILISATION







Les précautions de sécurité de base doivent être respectées lors de l'utilisation de ce produit, notamment :



- Veuillez lire toutes les instructions avant d'utiliser ce produit.
- Une étroite surveillance est nécessaire lors de l'utilisation de ce produit à proximité d'enfants afin de réduire les risques.
- Un risque de décharge électrique peut se produire en cas d'utilisation d'accessoires recommandés ou vendus par des fabricants non professionnels.
- Lorsque le produit n'est pas utilisé, veuillez éteindre le produit.
- Ne démontez pas le produit, ce qui pourrait entraîner des risques imprévisibles tels qu'un incendie, une explosion ou une décharge électrique.
- N'utilisez pas le produit à travers des cordons ou des fiches endommagés, ou des câbles de sortie endommagés, ce qui pourrait provoquer une décharge électrique.
- Rechargez le produit dans un endroit bien ventilé.
- Veuillez placer le produit dans un endroit ventilé et sec pour éviter que la pluie et l'eau ne provoquent des décharges électriques.
- N'exposez pas le produit au feu ou à une température élevée (sous la lumière directe du soleil ou dans un véhicule soumis à une forte chaleur), ce qui pourrait provoquer des accidents tels qu'un incendie ou une explosion.

SIGNIFICATION DES SYMBOLES

Symbole	Signification
 AVERTISSEMENT	Pratiques dangereuses pouvant entraîner des blessures graves, la mort et/ou des dommages matériels.
 ATTENTION	Pratiques dangereuses pouvant entraîner des blessures corporelles et/ou des dommages matériels.
 REMARQUE	Pratiques dangereuses pouvant entraîner des dommages à l'équipement, une perte de données, une détérioration des performances ou des résultats inattendus.
 CONSEILS	Complément des informations importantes ou les conseils d'utilisation dans le texte.

SYMBOLES D'AVERTISSEMENT





	Garder loin des enfants.		Ne pas démonter le produit.
	Lisez attentivement le guide d'utilisation avant toute utilisation.		Gardez le produit à l'écart du feu.
	Attention à la chaleur.		Risque de choc électrique. Attendez 5 minutes que l'énergie se décharge avant manipulation.

 <p>Li-ion</p>	<p>Ce symbole indique qu'une batterie lithium-ion (Li-ion) est à l'intérieur de ce produit. Il doit donc être jeté ou recyclé correctement.</p>
	<p>Ce symbole indique que ce produit ne doit pas être jeté avec les déchets ménagers. Il doit être envoyé à un centre de collecte pour être recyclé. Veuillez jeter et recycler correctement ce produit pour protéger l'environnement. Pour plus d'informations sur la façon dont jeter et recycler ce produit, contactez votre communauté locale, votre service de traitement des déchets ou votre revendeur.</p>
	<p>Les piles et accumulateurs ne doivent pas être jetés avec les ordures ménagères. En tant que consommateur, vous êtes légalement tenu de déposer toutes les piles et accumulateurs dans des points de collecte désignés, qu'ils contiennent ou non des substances dangereuses. Veuillez rapporter les piles et accumulateurs usagés à un point de collecte local, un centre de recyclage ou au détaillant où ils ont été achetés. Une élimination appropriée garantit un recyclage respectueux de l'environnement et prévient les dommages potentiels pour la santé humaine et l'environnement.</p>

DÉCLARATION DE CONFORMITÉ

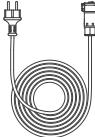
	<p>La Jackery SolarVault 3 Pro (JS3-2500PA-GY) avec Bluetooth et Wi-Fi respecte les exigences essentielles et autres dispositions pertinentes de la directive RED 2014/53/EU. L'intégralité du texte de la déclaration de conformité UE est disponible à l'adresse suivante : https://eu.jackery.com/.</p>
--	--

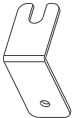
CONTENU DE LA BOÎTE

<p>1</p>  <p>SolarVault 3 Pro</p>	<p>2</p>  <p>Câble CA</p>	<p>3</p>  <p>Extracteur de câble solaire</p>
<p>4</p>  <p>Fixations d'interverrouillage *2</p>	<p>5</p>  <p>vis *2</p>	<p>6</p>  <p>Manuel d'utilisation</p>

PRÉSENTATION DU PRODUIT

SolarVault 3 Pro est équipé d'un onduleur bidirectionnel et des batteries très fiables dans un seul équipement. Il peut être installé à divers environnements domestiques (garage, balcon, cour, terrasse), pour un usage écoresponsable dans de multiples scénarios.

● CONNECTIVITÉ BIDIRECTIONNELLE AU RÉSEAU CA

Grâce à cette fonctionnalité, le produit peut à la fois fournir de l'électricité au réseau domestique et en recevoir. En **Mode IA** et en **Mode autoconsommation**, le système gère automatiquement le flux d'énergie en fonction de votre plan d'efficacité énergétique de la maison, ce qui permet d'alimenter en continu les appareils électroménagers. Si la batterie est faible, il est possible de la recharger rapidement en mode **Personnalisé** afin de garantir une alimentation électrique suffisante en cas d'urgence.

● ENTRÉE PV

Grâce à quatre MPPT indépendants, dont chacun prend en charge jusqu'à 1000 W d'Entrée PV, le produit prend en charge jusqu'à 4000 W d'entrée solaire. Ce produit peut se raccorder à des panneaux solaires rigides ou flexibles courants via des connecteurs MC4 standard, ou à des panneaux solaires portables Jackery via un câble adaptateur DC8020.

● EPS/MICRO-ONDULEUR

Une fiche secteur (**AC Socket**) est intégrée au produit, qui peut fournir jusqu'à **2300 W** lorsqu'il est connectée au réseau et **1200 W** lorsqu'il est hors réseau. Si un **système PV de balcon** avec un micro-onduleur est déjà installé dans votre maison, il suffit de brancher son connecteur dans la prise CA pour l'intégrer au Système de Batterie Solaire Jackery. Dans un premier temps, l'électricité provenant de la prise CA alimente votre maison, puis tout excédent d'énergie est stocké dans la batterie.

● EXTENSION EMPILABLE

Il est possible de monter jusqu'à 5 blocs-batteries installation empilables, pour une capacité énergétique totale par tour de 2,52, 5,04, 7,56, 10,08, 12,6 ou 15,12 kWh.

● CONTRÔLE À DISTANCE/LOCAL

Ce produit prend en charge le contrôle à distance et au niveau local. Dès que vous n'êtes connecté à un réseau Wi-Fi ou Ethernet, il est possible de surveiller son état de fonctionnement en temps réel, même si vous n'êtes pas sur le même réseau local.

En cas de mauvaise connexion réseau, il est possible de passer manuellement en mode Bluetooth. En mode Bluetooth, il est toujours possible de consulter les données de production et de consommation d'énergie en temps réel du produit ; cependant, les données historiques ne peuvent pas être consultées ni actualisées.

● MODE DE FONCTIONNEMENT

Quatre modes de fonctionnement peuvent être configurés à l'aide de l'application Jackery : **Personnalisé**, **Autoconsommation**, **Mode tarifaire** et **Mode IA**.

● ÉTAT DE VEILLE

Si, après 10 minutes, le produit ne reçoit aucune Entrée PV ou ne dispose d'aucun plan énergétique domestique en cours, il passe automatiquement en état de **Veille** afin de minimiser sa consommation d'énergie. Il vous est également possible d'activer manuellement l'état de veille dans l'application.

Dans l'état de **Veille**, le produit cesse de fournir de l'énergie tout en restant sous tension, ce qui vous permet de continuer à consulter ses informations d'état.

Il vous est possible de désactiver la fonction de veille automatique dans l'application afin d'empêcher le produit de passer automatiquement en état de **Veille**.

● PRÉCHAUFFAGE

Le SolarVault 3 Pro fonctionne plus efficacement à une température ambiante comprise entre 15 °C et 30 °C. Lorsque la température ambiante descend en dessous de 0 °C, le produit active automatiquement le préchauffage de la batterie avant la charge, et son écran LCD affiche l'icône de préchauffage. Au cours de ce processus, l'appareil puise de l'énergie dans le système PV, le réseau électrique ou sa propre batterie afin d'optimiser les conditions de charge. La durée du processus de chauffage varie en fonction de la température ambiante et du niveau de charge de la batterie. La charge ne commence qu'une fois le préchauffage terminé.

● SYSTÈME D'EXTINCTION D'INCENDIE

Le produit intègre un système d'**Extinction d'incendie par aérosol condensé** afin de prévenir de manière proactive les risques d'incendie potentiels. Une fois activé, le système libère le liquide de refroidissement et l'aérosol à l'intérieur du produit en moins d'une seconde. De multiples mécanismes d'extinction d'incendie fonctionnent alors conjointement, supprimant efficacement l'inflammation et la propagation du feu, et garantissant le fonctionnement fiable à long terme du produit de stockage d'énergie.

SYSTÈME DE BATTERIE SOLAIRE

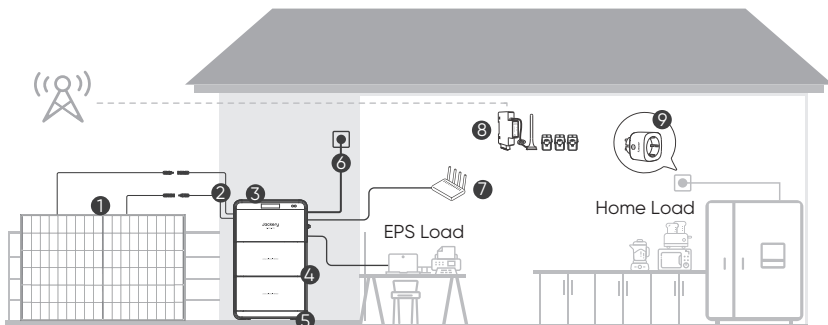

①	Panneaux solaires (vendu séparément)	SolarVault 3 Pro peut accueillir une puissance PV maximale de 4000 W, avec 1000 W par chaîne. Voir « Connexion au panneau solaire ».
②	Câbles solaires (vendu séparément)	Permet de connecter SolarVault 3 Pro au panneau solaire. Les caractéristiques techniques suivantes sont disponibles à l'achat séparément sur notre site web, si nécessaire : <ul style="list-style-type: none"> • Jackery Câble d'extension solaire de Jackery pour 2 panneaux (5 mètres) • Jackery Câble d'extension solaire de Jackery pour 2 panneaux (10 mètres) • Jackery Câble Y solaire 15cm (6mm²)
③	SolarVault 3 Pro	SolarVault 3 Pro est le produit phare du système.
④	SolarVault 3 BP2500 (vendu séparément)	Il est possible d'empiler jusqu'à 5 blocs-batteries dans une seule tour. Voir « Installation ».
⑤	SolarVault 3 Base (vendu séparément)	Il sert de support au bloc-batterie et à SolarVault 3 Pro, pour faciliter leur déplacement.
⑥	Câble CA	Permet de connecter SolarVault 3 Pro au réseau électrique. Voir « Connexion au réseau ». Les Jackery Câble CA (10m) et Jackery Câble de raccordement CA H07RN-F 10m (1,5mm ²) sont disponibles à l'achat séparément sur notre site web si nécessaire.
⑦	Jackery Câble Ethernet étanche (10m) (vendu séparément)	SolarVault 3 Pro est compatible avec la communication Ethernet lorsqu'elle est utilisée avec un routeur domestique. Il est possible d'établir une connexion filaire en achetant ce câble réseau séparément si nécessaire.
⑧	Compteur/compteur d'énergie intelligent (vendu séparément)	Il permet de surveiller la consommation d'énergie domestique et assure la communication avec l'application Jackery afin d'optimiser la consommation d'énergie via un réseau sans fil. Vous pouvez acheter les options suivantes séparément sur notre site Web et choisir celle qui correspond à vos besoins. <ul style="list-style-type: none"> • Jackery Smart Meter 1 Phase • Jackery Smart Meter 3 Phases • Shelly Pro 3EM 120A • Shelly Pro EM-50 • Jackery Smart Meter Lecteur TIC • Jackery Smart Meter Lecteur D0 • Jackery Smart Meter Lecteur P1 <p>Vous trouverez les instructions d'installation dans le manuel d'utilisation de l'appareil.</p> <p>Si vous souhaitez l'ajouter au système, consultez le <i>Manuel d'utilisation de l'application Jackery</i>.</p>
⑨	Jackery Prise Connectée (vendu séparément)	Ce système permet de contrôler et de surveiller la consommation d'énergie des appareils et communique avec l'application Jackery afin d'optimiser la consommation d'énergie. Il est possible de connecter jusqu'à huit prises intelligentes. Si vous souhaitez l'ajouter au système, consultez le <i>Manuel d'utilisation de l'application Jackery</i> .

COMPOSANTS

● Vue de face

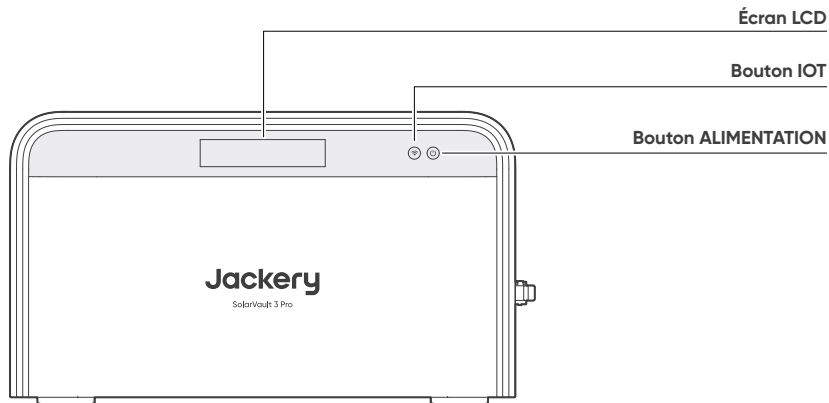

● Vue droite

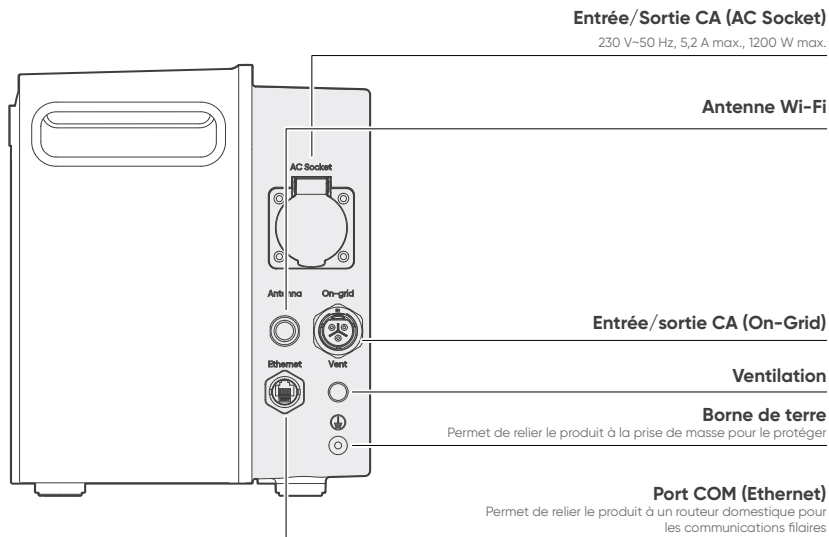

● Vue gauche

Entrée CC (PV1/2/3/4)

16-60 V=28 A max., 1000 W, 4x1000 W au total

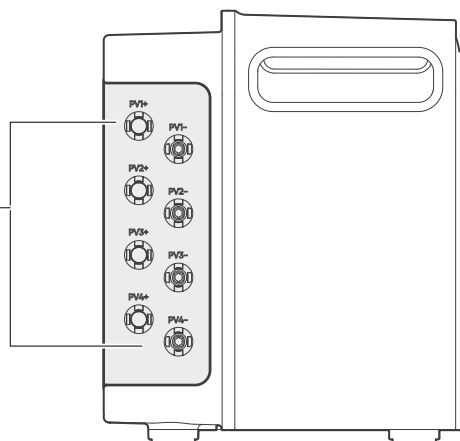

● Vue de dessous

Port d'extension de la batterie



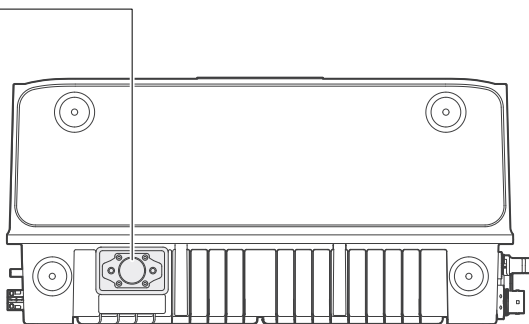

Faites le branchement à un bloc-batterie
32,5 V-46,8 V, 76 A max.





ATTENTION

Vous ne devez en aucun cas toucher les composants de ces ports CA et CC, ou ceux qui y sont raccordés, en raison du risque d'électrocution lorsque l'appareil est en marche.

COMMANDE PAR BOUTON

Bouton	Opération	Fonction
 Alimentation	 Maintenez 3 secondes	Pour allumer/éteindre le système
	Appuyez une fois lorsque le produit est allumé	Pour allumer/éteindre l'écran LCD
	Appuyez deux fois lorsque l'écran LCD est allumé en discontinu.	Pour maintenir l'écran LCD allumé en permanence
 IoT	Maintenez 6 secondes	Appuyez une fois pour réinitialiser les paramètres Wi-Fi du produit
 Alimentation + IoT	Maintenez 3 secondes	Appuyez une fois pour activer/désactiver la prise de courant Sortie

INDICATEUR LED

LED	Comportement	État du produit
 Alimentation	Marche	Produit sous tension; port de prise CA activé
	Clignote	Produit sous tension; port de prise CA désactivé
	Arrêt	Produit hors tension
 IoT	Marche	Wi-Fi/Bluetooth activé et apparié
	Clignote	Wi-Fi/Bluetooth activé mais non apparié
	Arrêt	Wi-Fi/Bluetooth désactivé







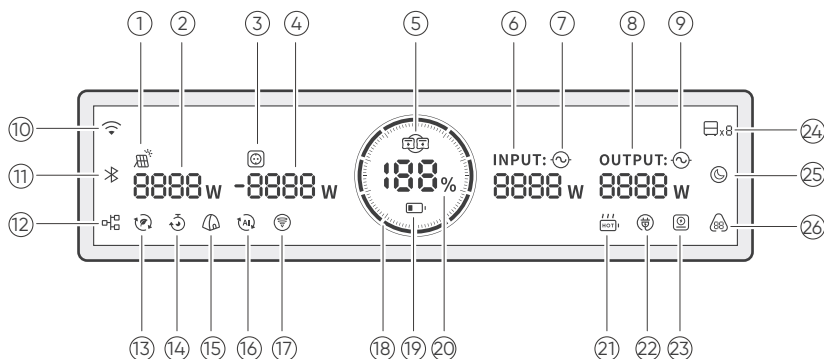









COMMANDE PAR L'ÉCRAN LCD

État de l'écran LCD	Activation	Désactivation
Allumer en discontinu L'écran LCD s'éteint automatiquement et entre en mode veille après 2 minutes d'inactivité.	<ul style="list-style-type: none"> • PV ou connectée au réseau • Produit sous tension • Appuyez sur le bouton ALIMENTATION ou IoT 	Appuyez sur le bouton d'alimentation principal.
Allumé en continu L'écran LCD s'éteint automatiquement après 2 heures d'inactivité.	Appuyez deux fois sur le bouton d'alimentation principal lorsque l'écran LCD est allumé en discontinu.	
Clignotement	Le système rencontre une erreur.	

AFFICHAGE LCD



①		Indicateur de Charge Solaire	Le produit est chargé via les ports MC4 à l'aide de panneaux solaires.
②	8888 W	Puissance d'entrée solaire	Affiche la puissance d'entrée solaire en watts.
③		Prise CA	Allumé : La prise CA est activée. Éteint : La la prise CA est désactivée.
④	8888 W	Alimentation de la prise CA	Permet d'afficher la puissance d'entrée/sortie de la prise CA en watts. Un symbole moins s'affiche. Ce symbole apparaît avant les chiffres. Cela se produit lorsque le port de la prise CA est connecté à un micro-onduleur. L'alimentation est fournie via le port.
⑤		Parallèle	Allumé : La connexion en parallèle a été établie avec succès. Éteint : La connexion en parallèle n'est pas établie.
⑥	INPUT: 8888 W	Alimentation d'entrée connectée au réseau électrique	Affiche la puissance d'entrée réseau (On-Grid) en watts.
⑦		Indicateur d'entrée connectée au réseau électrique	Le port connectée au réseau électrique est sur le réseau électrique.
⑧	OUTPUT: 8888 W	Puissance de sortie connectée au réseau électrique	Affiche la puissance de sortie réseau (On-Grid) en watts.
⑨		Indicateur de sortie connectée au réseau électrique	Le port connectée au réseau électrique est sur le réseau électrique.
⑩		Wi-Fi	Allumé : Wi-Fi connecté. Clignotant : Prêt à se connecter au Wi-Fi. Éteint : Wi-Fi désactivé.

11		Bluetooth	Allumé : Bluetooth connecté. Clignotant : Prêt à se connecter au Bluetooth. Éteint : Bluetooth désactivé.
12		Ethernet	Allumé : Ethernet connecté Éteint : Ethernet déconnecté.
13		Mode tarifaire	Dans ce mode, le produit optimise automatiquement la consommation d'énergie en fonction des tarifs d'électricité dynamiques ou personnalisés. Il se charge lorsque les tarifs sont bas et réinjecte l'électricité sur le réseau lorsqu'ils sont élevés, ce qui le rend idéal pour les foyers soumis à des tarifs d'électricité variables. En dehors des heures de pointe et creuses, le produit reste en veille.
14		Personnalisé	Dans ce mode, le produit se charge/se décharge selon le plan défini dans l'application. En dehors des périodes programmées, il suit la stratégie énergétique du foyer. Utilisez ce mode si votre système ne comprend pas de capteur de mesure ou de compteur d'énergie intelligent permettant de surveiller la consommation du foyer en temps réel.
15		Mode Autoconsommation	La fonction principale du produit dans ce mode est d'optimiser l'utilisation de l'énergie solaire et de minimiser la dépendance à l'électricité du réseau en garantissant la priorité à l'énergie solaire stockée. Cela permet de réduire les coûts d'électricité. SolarVault 3 Pro doit être connectée simultanément aux panneaux solaires et au réseau. Ce mode est activé par défaut. Vous pouvez changer de mode de fonctionnement dans l'application. Utilisez ce mode si votre système comprend un capteur de mesure ou un compteur d'énergie intelligent.
16		Mode IA	Dans ce mode, le produit règle également la production solaire, la charge et la décharge de la batterie, ainsi que la consommation d'énergie du réseau en fonction des tarifs d'électricité dynamiques ou des tendances historiques de production et de consommation d'électricité.
17		Alerte relative aux conditions météorologiques extrêmes	Allumé : Alerte relative aux conditions météorologiques extrêmes activée. Le produit consulte les prévisions météorologiques pour identifier automatiquement les tempêtes ou autres conditions météorologiques extrêmes, et recharge sa batterie à pleine capacité lorsqu'une alerte est émise. Cela garantit une alimentation de secours en cas de panne. Éteint : Alerte relative aux conditions météorologiques extrêmes désactivée.
18		Indicateur de puissance de la batterie	Lorsque le produit est en cours de charge, le cercle orange autour du pourcentage de la batterie s'allume en séquence. Lorsqu'il recharge d'autres appareils, le cercle orange reste allumé.
19		Indicateur de Batterie Faible	Allumé : Le SOC de la batterie est inférieur à 20 %. Clignotant : Le SOC de la batterie est inférieur à 5 %. Éteint : Le SOC de la batterie n'est pas inférieur à 20 % ou le produit est en charge.
20		Pourcentage de batterie restant	Affiche le pourcentage de batterie restant.
21		Préchauffage de la batterie	Allumé : Le produit commence à préchauffer sa batterie. Éteint : Le produit ne préchauffe pas sa batterie.
22		Charge par un tiers	Le produit charge sa batterie. Il le fait en puisant de l'énergie dans des systèmes PV supplémentaires. Ceux-ci sont situés dans votre maison.
23		Indicateur du compteur intelligent	Allumé : Un compteur intelligent est en ligne. Éteint : Soit aucun compteur intelligent n'a été ajouté au système, soit le compteur intelligent est hors ligne.
24		Batteries connectées	Indique que le produit est connecté au nombre spécifié de blocs-batterie.
25		Veille	Le produit passe en état de veille. Vous pouvez utiliser l'application pour passer en état de veille ou en sortir.
26		Code d'erreur	Une erreur de fonctionnement est survenue. Veuillez consulter la section « Code d'erreur » pour plus de détails.

PRÉ-INSTALLATION

PROCESSUS GÉNÉRAL

Si vous souhaitez installer et configurer un système domestique complet, suivez les étapes décrites ci-dessous.

①	Préparez le site d'installation.	Veillez vous référer à la section « Préparation du site ».
②	Installez les panneaux solaires.	Reportez-vous au manuel d'utilisation des panneaux solaires que vous avez achetés.
③	(Optionnel) Empilez les batteries.	Voir « Installation ».
④	Faites le raccordement au réseau électrique.	Voir « Connexion au réseau ».
⑤	Connexion aux panneaux solaires.	Voir « Connexion à un panneau solaire ».
⑥	Branchez à une charge CA (EPS). Sinon, connectez-vous à un micro-onduleur existant.	Veillez vous référer à la section « Raccordement à une charge CA » ou « Raccordement à un micro-onduleur ».
⑦	(Facultatif) Veuillez vous connecter à un routeur.	Veillez vous référer à la section « Raccordement à un routeur (via une connexion Ethernet) ».
⑧	Allumez SolarVault 3 Pro.	Voir « Fonctionnement ».
⑨	Configurez via l'application Jackery.	Voir <i>Manuel d'utilisation de l'application Jackery</i> .

PRÉPARATION DU SITE

● Emplacement d'installation

Veillez installer le produit dans un endroit sec et bien ventilé, sur une surface stable et plane. Le sol ne doit pas être incliné de plus de 5 degrés.

Pour une utilisation domestique à long terme, assurez-vous que le produit est éloigné du feu, du soleil direct, de la pluie ou de la neige.

ATTENTION

- Veillez à ce que le produit soit hors de portée des enfants.
- Pour garantir un fonctionnement optimal et une durée de vie prolongée, la température et l'humidité ambiantes ne doivent pas dépasser 55 °C et 95 %.
- Ne pas utiliser l'appareil à plus de 2000 m d'altitude.
- Ne pas placer l'appareil à proximité de matériaux inflammables.
- Ne posez rien sur le produit. Ne recouvrez pas le produit.
- N'installez pas l'onduleur à proximité d'une antenne de télévision ou de toute autre antenne, ni de câbles d'antenne.

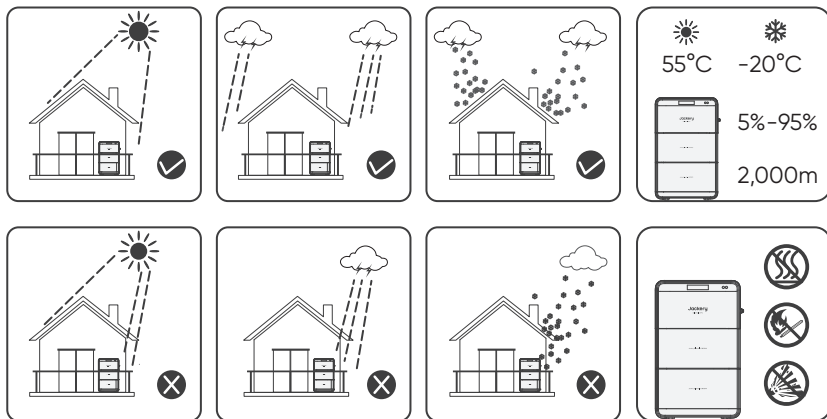

● Espaces libres d'installation

Il doit y avoir suffisamment d'espace autour du produit pour permettre la dissipation de la chaleur.

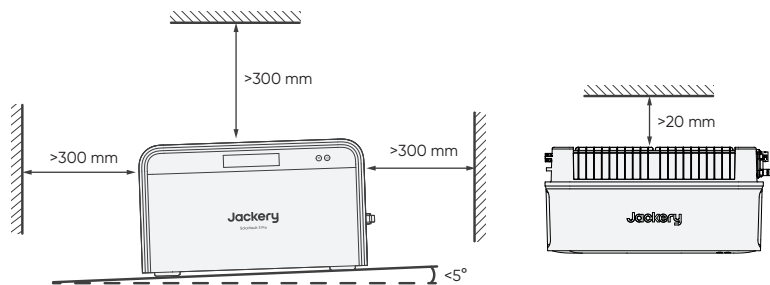

ACCÈS INTERNET

Pour tirer le meilleur parti des fonctionnalités intelligentes du produit, choisissez un emplacement disposant d'un accès Internet afin que le produit reste connecté à l'application Jackery.





REMARQUE

- Si vous rencontrez des difficultés avec un signal Wi-Fi faible ou indisponible chez vous, pensez à vous procurer un répéteur ou un amplificateur Wi-Fi pour le renforcer.
- Veillez à ce que l'antenne ne soit pas obstruée afin que le produit puisse recevoir un signal puissant.

INSTALLATION

Ce produit permet d'augmenter la capacité de production grâce à un empilement de 5 unités SolarVault 3 BP2500 maximum, afin de répondre à vos besoins en matière de capacité de production élevée. En cas d'acquisition séparée du SolarVault 3 BP2500, veuillez lire attentivement ce chapitre afin de garantir une installation correcte avec SolarVault 3 Pro.

SYSTÈME DE BATTERIE

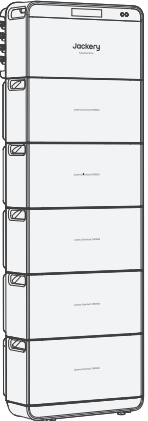
Jackery SolarVault 3 Pro			
Bloc-batterie	0	1	2
Énergie	2520 Wh	5040 Wh	7560 Wh
Puissance de charge nominale	1800 W	3600 W	4500 W
Puissance de décharge nominale	1200 W	1200 W	1200 W
Jackery SolarVault 3 Pro			
Bloc-batterie	3	4	5
Énergie	10080 Wh	12600 Wh	15120 Wh
Puissance de charge nominale	4500 W	4500 W	4500 W
Puissance de décharge nominale	1200 W	1200 W	1200 W

ÉQUIPEMENT NÉCESSAIRE

Les outils suivants peuvent être requis pour l'installation et le câblage.



Niveau



Marqueur



Mètre ruban



Tournevis cruciforme



Perceuse et forets



Marteau

Contenu des blocs-batterie

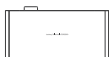

Bloc-batterie



Fixations murales x2

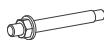

Boulon d'ancrage x2



Vis x2



Manuel d'utilisation



Vendu séparément

Contenu de la base



Base



Manuel d'utilisation



Vendu séparément

INSTALLATION EMPILÉE

ATTENTION Veillez à ce que le produit soit hors tension pendant l'installation.

- 1 Placez la base SolarVault 3 (au cas où vous l'auriez achetée séparément) ou le bloc-batterie inférieur contre le mur.

ATTENTION

- Si la surface n'est pas plane et solide, la pile risque de tomber et de causer des blessures.
- Si l'endroit est facilement inondable, placez ce produit sur un support pour le séparer de l'eau.

≈45mm



- 2 Retirez les couvercles anti-poussière et les capuchons inférieurs.

ATTENTION

Conservez les capuchons inférieurs et les couvercles anti-poussière en lieu sûr pour un stockage séparé ultérieur.

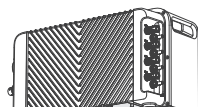

Port d'extension de la batterie

Connecteur de batterie

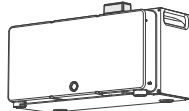

- 3** Empilez les blocs-batteries et SolarVault 3 Pro. Orientez le port d'extension de batterie vers le connecteur de batterie pour empiler les blocs-batteries et SolarVault 3 Pro dans l'ordre.

Gardez le capuchon inférieur du bloc-batterie inférieur installé.

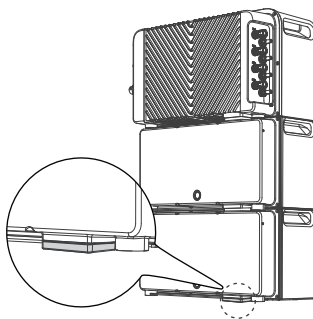

- 4** Fixez la tour empilée au mur. Installez les fixations murales des deux côtés des blocs-batteries.

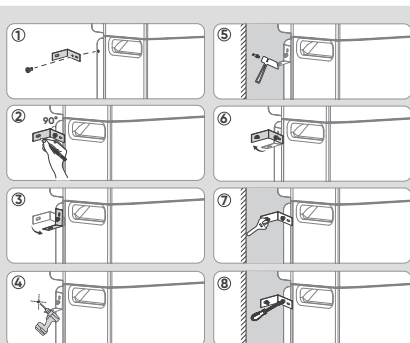
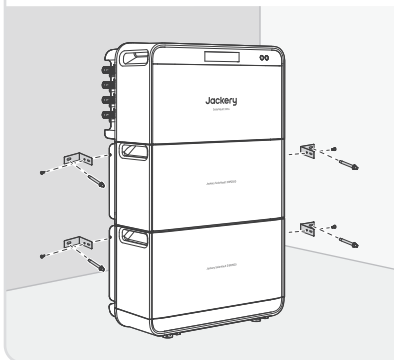

- 5** Reliez SolarVault 3 Pro et le bloc-batterie adjacent à l'aide des fixations d'interverrouillage.

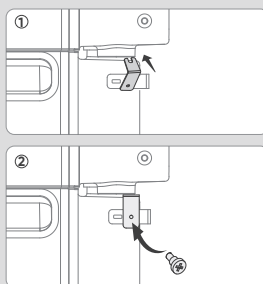
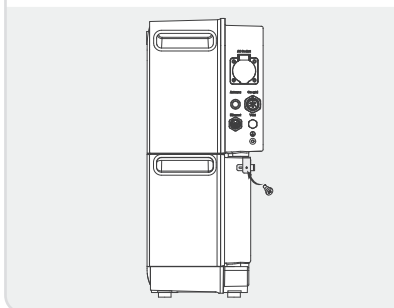

L'installation est terminée.

CÂBLAGE

ATTENTION Veillez à ce que le produit soit hors tension pendant le câblage.

CONNEXION AU RÉSEAU

Il permet une connexion permanente au point de raccordement au réseau électrique d'un bâtiment. Raccordez le câble CA fourni dans l'emballage au port connecté au réseau électrique et à une prise murale.

Si vous avez besoin d'une puissance de sortie plus élevée, contactez un électricien agréé afin de vérifier la sécurité de votre circuit et de vous assurer que la puissance de sortie est conforme aux normes de sécurité nationales et locales. Après confirmation de l'électricien, vous pouvez demander l'augmentation de la puissance de sortie à 1200 W via l'application Jackery.

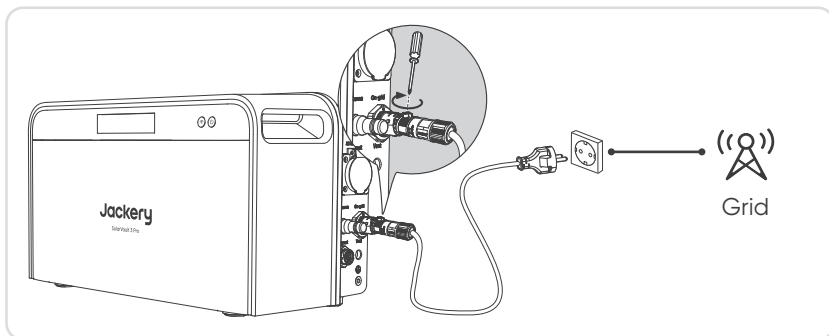

ATTENTION

SolarVault 3 Pro doit être reliée à la terre lorsque vous l'utilisez. Veillez à ce que le circuit électrique de votre domicile soit correctement mis à la terre.

Pour retirer le câble CA, procédez comme suit :

1. Éteignez le produit.
2. Utilisez un tournevis pour desserrer la vis.
3. Appuyez sur la pièce rotative vers la gauche, puis retirez le connecteur.
4. Remettez le couvercle étanche du connecteur en place.

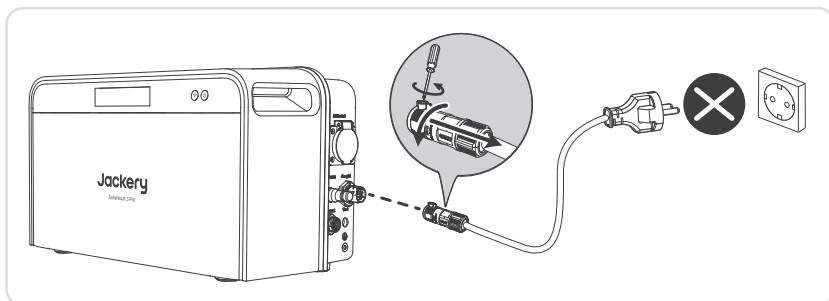

CONNEXION À UN PANNEAU SOLAIRE

Le produit est équipé de quatre systèmes de suivi MPPT, dont chacun prend en charge jusqu'à 1000 W d'Entrée PV, ce qui permet une Entrée PV maximale totale de 4000 W. Chaque MPPT permet le raccordement de panneaux solaires d'une puissance maximale de 60 V/28 A. Les panneaux solaires peuvent être raccordés au produit en série, en parallèle ou directement.

CONSEILS

Veillez à conserver les capots étanches des ports PV afin de pouvoir les réutiliser ultérieurement.

ATTENTION

Le produit se met sous tension et démarre dès qu'il reçoit l'alimentation des panneaux solaires.

- Si vous achetez des panneaux solaires rigides ou flexibles Jackery, vous pouvez les raccorder directement à SolarVault 3 Pro ou les raccorder en parallèle avant de les raccorder à SolarVault 3 Pro. Reportez-vous au schéma de raccordement pour plus de détails.

Connexion directe

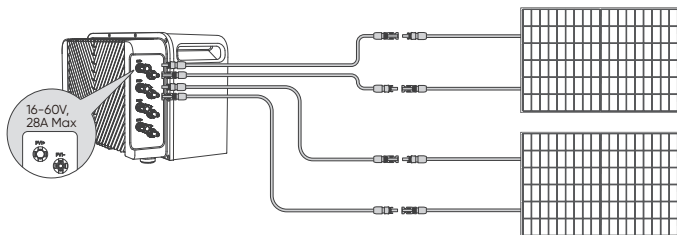

Connexion en parallèle

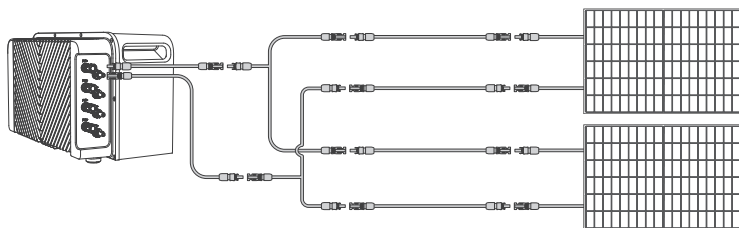

- Pour déterminer la compatibilité avec des panneaux solaires tiers, veillez à ce que la tension en circuit ouvert et le courant de court-circuit des panneaux, qu'ils soient connectés directement ou en parallèle, soient respectivement inférieurs à 60 V et 28 A. Pour obtenir des conseils, consultez les méthodes de connexion des panneaux solaires Jackery.

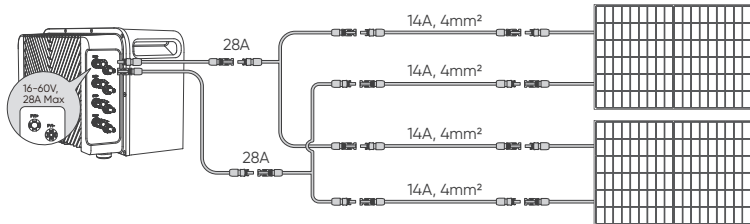

ATTENTION

- Si plusieurs panneaux solaires sont utilisés pour une seule Entrée PV, veillez à utiliser des modèles et des quantités identiques de panneaux solaires afin d'éviter tout dommage au produit ou tout problème de charge résultant d'incohérences de tension entre les chaînes.
- Ne connectez pas de manière croisée les bornes positives et négatives des ports PV1, PV2, PV3 et PV4.

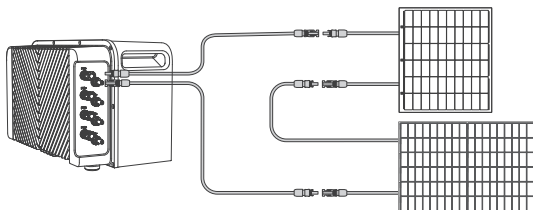
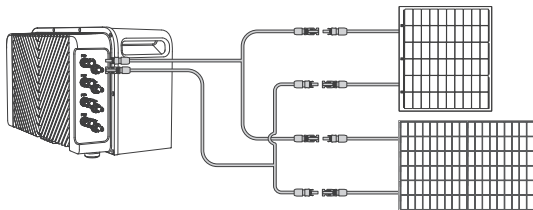
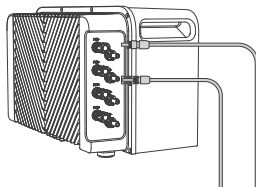
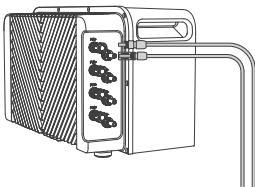

Utilisez l'extracteur de câble solaire fourni avec le SolarVault 3 Pro pour retirer la connexion MC4. Remplacez ensuite ses couvercles étanches.

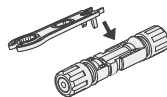

RACCORDEMENT À UNE CHARGE CA

Branchez votre appareil électrique directement sur le port Prise CA (**AC Socket**).

ATTENTION Pour éviter tout risque d'électrocution, n'utilisez pas ce port par temps de pluie.

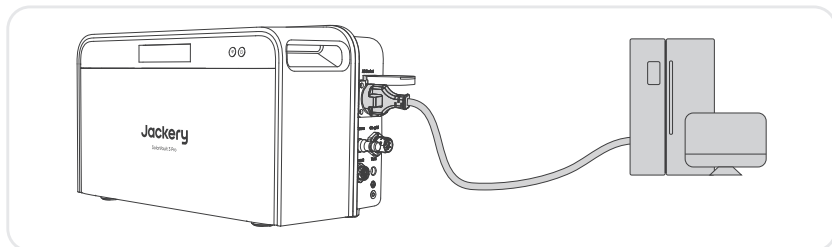

EPS : Alimentation électrique de secours

Ce port prend en charge une puissance de sortie CA maximale de 2300 W en fonctionnement sur réseau électrique et de 1200 W en fonctionnement hors réseau électrique. Vous pouvez utiliser ce port pour alimenter votre unité. Dans le cas d'une panne de l'alimentation principale, le groupe électrogène passe automatiquement en mode batterie en 20 ms. Puisqu'il ne s'agit pas d'une alimentation sans interruption (ASI) professionnelle, le temps de commutation ne peut pas être de 0 ms.

ATTENTION

- Ne la branchez pas à un équipement qui nécessite une grande puissance de l'onduleur, tel que les serveurs de données ou les stations de travail (workstations).
- Veuillez effectuer plusieurs tests pour confirmer sa compatibilité avant toute utilisation.
- N'utilisez pas plus d'une unité à la fois pour éviter de déclencher la sécurité anti-surcharge.

Le non-respect de ces consignes pourrait entraîner une panne de l'équipement ou une perte des données, pour lesquelles nous ne pouvons être tenus pour responsables.

RACCORDEMENT À UN MICRO-ONDULEUR

Le port de prise CA est bidirectionnel. En plus de la charge AC, elle peut également être branchée à un micro-onduleur pour l'alimentation CA, à condition qu'il soit conforme à la réglementation locale. Le port a une puissance d'entrée maximale de 1200 W lorsque le produit est hors réseau électrique et de 2300 W lorsqu'il est connectée au réseau électrique.

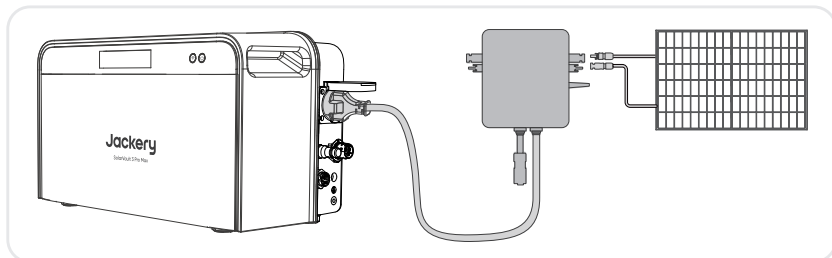

REMARQUE

- Seuls les micro-onduleurs sont pris en charge pour l'entrée CA via ce port. Il est strictement interdit d'utiliser d'autres sources d'alimentation, telles que des générateurs diesel, afin d'éviter tout dommage au produit ou tout problème de performance.
- Si le système fonctionne en mode hors réseau, le port de prise CA arrête automatiquement l'alimentation si le niveau de charge de la batterie dépasse la limite supérieure.

RACCORDEMENT AU ROUTEUR (VIA UNE CONNEXION ETHERNET)

Si le signal Wi-Fi est faible ou indisponible, vous pouvez acheter un câble Ethernet étanche pour permettre les communications filaires pour ce produit.

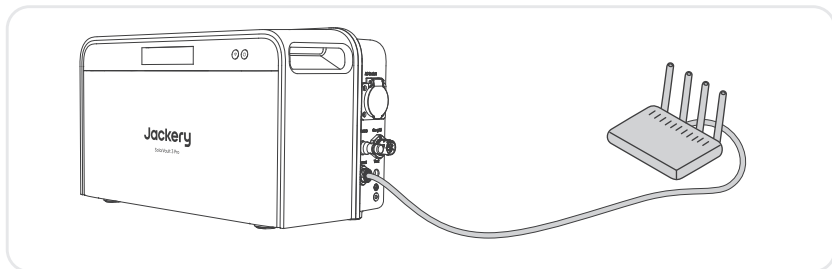

FONCTIONNEMENT

MARCHE/ARRÊT

● MARCHE

Si le produit est débranché de toute source d'alimentation, appuyez sur le bouton **POWER** (d'alimentation) et maintenez-le enfoncé pendant plus de 3 secondes jusqu'à ce que les voyants s'allument.

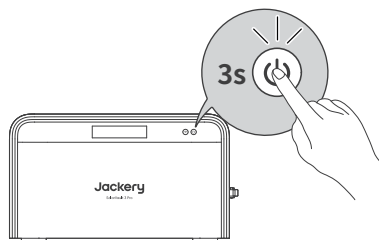

Le produit s'allume dès qu'il reçoit de l'énergie provenant des panneaux solaires ou du réseau.

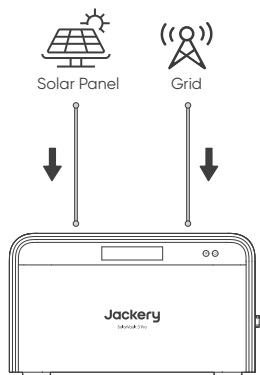

SolarVault 3 Pro est allumée. SolarVault 3 Pro fonctionne par défaut en mode autoconsommation lorsqu'elle est mise sous tension pour la première fois.

● ARRÊT

Maintenez le bouton **POWER** (d'alimentation) pendant au moins 3 secondes pour éteindre tous les voyants. SolarVault 3 Pro est éteinte.

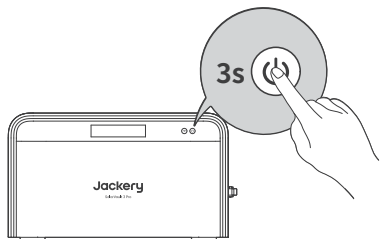

Lorsqu'il fonctionne hors réseau, le produit s'éteint automatiquement après 2 heures sans entrée ou sortie d'alimentation.

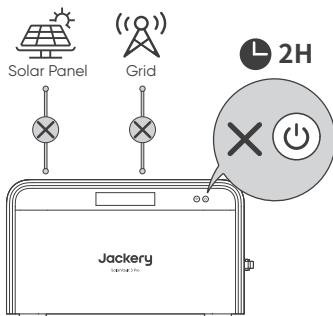

REMARQUE

Si le produit n'est pas utilisé pendant une période prolongée, mettez-le hors tension et déconnectez les câbles CA et PV. Reportez-vous à la section « Stockage » pour plus d'informations.

ACTIVEZ/DÉSACTIVEZ LA SORTIE DE LA PRISE CA

Prérequis : Le produit est allumé.

Lorsque la puissance de sortie CA est inférieure à 25 W dans une application hors réseau, le port s'éteint automatiquement après 12 heures. La fonction d'arrêt automatique peut être désactivée soit en réglant le port pour qu'il s'éteigne automatiquement après 2, 8, 12 ou 24 heures, soit dans l'application.

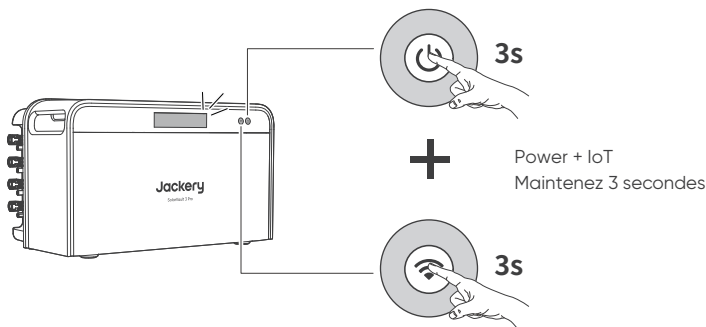

ENTRETIEN RÉGULIER

ATTENTION

Débranchez le produit des sources d'alimentation externes et mettez-le hors tension avant d'effectuer toute opération de maintenance.

VÉRIFICATION DE LA DISSIPATION THERMIQUE

Si l'appareil réduit régulièrement sa puissance de sortie en raison de températures élevées, améliorez les conditions de dissipation de la chaleur.

- Assurez-vous que le dessus et l'arrière du produit ne sont pas obstrués.
- Nettoyez le dissipateur thermique de l'appareil.

VÉRIFICATION DES CÂBLES ET DES CONNECTEURS

Vérifiez chaque année si les connecteurs et les câbles présentent des dommages visibles de l'extérieur. Si les connecteurs ou les câbles présentent des signes de dommages visibles, remplacez-les.

CHARGE COMPLÈTE RÉGULIÈRE

Si la batterie n'a pas été complètement chargée depuis longtemps, le système effectuera automatiquement une charge complète une fois par mois afin de prolonger la durée de vie de la batterie et d'offrir une meilleure expérience utilisateur.

STOCKAGE

Conserver dans un endroit sec et propre, avec une bonne ventilation. Température et humidité de stockage :

- 1 mois : -20 à 45 °C (0 à 70 % HR)
- 3 mois : 0 à 45 °C (0 à 70 % HR)
- 12 mois : 0 à 25 °C (0 à 70 % HR)

Si ce produit est stocké pendant 3 à 6 mois, effectuez un entretien manuel régulier en suivant les étapes ci-dessous :

1. Ouvrez l'application Jackery et activez le mode Personnalisé. Chargez complètement la batterie, puis laissez-la reposer pendant 30 minutes.
2. Passez en mode Autoconsommation et réglez le **Plan d'énergie domestique** sur 800 W. Déchargez la batterie pendant environ 75 minutes jusqu'à ce que son niveau de charge atteigne 60 %.
3. Mettez le produit hors tension, débranchez tous les câbles et rangez le produit dans l'environnement recommandé.

RÉSOLUTION DES PROBLÈMES FRÉQUENTS

CODE D'ERREUR

Si l'un des codes d'erreur suivants apparaît, suivez les actions correctives indiquées pour résoudre le problème. Si l'erreur persiste, veuillez contacter le service à la clientèle de Jackery.

Code d'erreur	Mesures correctives
F0	<ol style="list-style-type: none">1. Veillez à ce que la température ambiante se situe dans la plage de fonctionnement du produit.2. Chargez le produit via des panneaux solaires ou une prise murale CA jusqu'à ce que l'erreur disparaisse.
F1	<ol style="list-style-type: none">1. Attendez que le réseau se normalise avant de charger le produit via une prise murale CA.2. Vérifiez si les entrées et sorties d'air sont obstruées; assurez un espace de 30 cm de chaque côté du produit.3. Assurez-vous que la prise murale connectée au câble CA est correctement mise à la terre.4. Placez le produit dans un endroit qui n'est pas exposé à la lumière directe du soleil ou à des températures ambiantes élevées.5. Déconnectez toutes les charges du produit. Laissez le produit inactif et attendez que l'erreur disparaisse.6. Redémarrez le produit.
F2	<ol style="list-style-type: none">1. Vérifiez que les connexions d'entrée PV sont correctes et qu'il n'y a pas d'inversion de polarité ou de connexions mixtes entre les différentes chaînes.2. Inspectez tous les modules PV connectés pour vous assurer qu'aucun ne présente de défaut de mise à la terre ou de dommage physique.3. Vérifiez la tension en circuit ouvert (Voc) des panneaux solaires connectés. Le produit autorise une tension d'entrée CC maximale de 60 V.4. Retirez toutes les entrées CC du produit, puis utilisez un multimètre pour mesurer la tension totale entre PV+ et PV- des panneaux PV. La tension ne doit pas dépasser la tension CC maximale de l'onduleur, soit 60 V.5. Redémarrez le produit et laissez-le inactif. Attendez que l'erreur disparaisse.
E1	Redémarrez le produit.
E2	Redémarrez le produit.
E3	Redémarrez le produit.
E4	Redémarrez le produit.
E5	Redémarrez le produit.
E6	Redémarrez le produit.
E7	Redémarrez le produit.

QUESTIONS FRÉQUENTES

Le tableau suivant répertorie les problèmes courants que vous pourriez rencontrer lors de l'utilisation du produit. Pour consulter les dernières questions fréquentes, rendez-vous sur notre site Web officiel.

Symptôme	Rectification
L'application Jackery ne parvient pas à coupler l'appareil avec un réseau.	<ul style="list-style-type: none">• Vérifiez si le routeur dispose d'un réseau de 2,4 GHz, car l'appareil ne peut se connecter qu'à un réseau de 2,4 GHz.• Vérifiez si l'appareil a déjà été apparié. S'il a été apparié, il doit être désapparié avant de pouvoir être apparié à nouveau.
L'appareil est hors ligne sur l'application Jackery.	<ul style="list-style-type: none">• Vérifiez si le réseau domestique fonctionne correctement. Si ce n'est pas le cas, redémarrez le routeur.• Vérifiez si le réseau domestique dispose d'un accès Internet. Si ce n'est pas le cas, vous ne pouvez utiliser que le mode local pour afficher les informations sur l'appareil.• Si le réseau domestique fonctionne correctement mais que l'application ne peut pas afficher les informations relatives à l'appareil, contactez votre revendeur ou notre service d'assistance technique.
L'appareil est hors réseau et ne peut pas se décharger.	<ul style="list-style-type: none">• Assurez-vous que le niveau de charge de l'appareil n'est pas inférieur à 10 %. Si son niveau de charge est inférieur à 10 %, il ne peut pas se décharger lorsqu'il est hors réseau.• Assurez-vous que l'appareil ne présente pas d'autres pannes, telles qu'une surcharge ou une surchauffe. Lorsque l'appareil présente une panne, il ne peut pas se décharger.
L'appareil ne peut pas fonctionner après le démarrage et signale un défaut de mise à la terre.	Vérifiez si le port On-Grid dispose d'une connexion de mise à la terre, et si la connexion de mise à la terre est en bon état. Si la connexion à la terre est mauvaise, l'appareil ne peut pas fonctionner.
La puissance de sortie de l'appareil est faible.	<ul style="list-style-type: none">• Assurez-vous que l'appareil ne surchauffe pas, ce qui pourrait entraîner des limitations de puissance.• Si aucune des situations ci-dessus ne s'applique, contactez votre revendeur ou notre assistance technique.
La tension PV dépasse la plage d'entrée.	Vérifiez si la tension réelle du panneau solaire ne dépasse pas la plage de tension d'entrée PV. Si elle se situe dans cette plage, l'appareil est peut-être défectueux. Contactez votre revendeur ou notre assistance technique.
Un bloc-batterie ne fonctionne pas dans le système et son état de charge est inférieur à 5 %.	<ol style="list-style-type: none">1. Éteignez le système.2. Attendez 5 minutes et allumez-le à nouveau. Le système rechargera automatiquement la bloc-batterie possédant le moins de puissance.3. Si le bloc-batterie n'est pas réparé après le redémarrage, contactez votre revendeur ou notre support technique pour obtenir de l'aide.

SPÉCIFICATIONS

● INFORMATIONS GÉNÉRALES

Nom du produit	Jackery SolarVault 3 Pro	
Numéro de modèle	JS3-2500PA-GY	JS3-2500PA-GY-20
Poids	25,5±0,5 kg	
Dimensions	485×235×282 mm	
Indice de protection contre la pénétration	IP65	
Degré de pollution	III	
Classe de protection	I	
Catégorie de surtension	II (CC); III (CA)	
Topologie de l'onduleur	Isolé	
Communications	Wi-Fi, Bluetooth, Ethernet	

● INFORMATIONS SUR LA BATTERIE

Code IEC	IFpR41/136/[3P13S]M/-20+50/90
Chimie des cellules	LiFePO ₄
Énergie totale	2520 Wh
Capacité totale	60,6 Ah
Tension nominale de la batterie	41,6 V DC
Plage de tension de la batterie	32,5-45,5 V DC
Courant de charge/décharge	46 A/48,8 A max.
Durée de vie	6000 cycles (90 % DOD, ≥ 70 % SOH)

● ENTRÉE CC (PV1/2/3/4)

Puissance d'entrée max.	1000 W ×4
Tension d'entrée max.	60 V
Courant d'entrée max.	28 A ×4
Courant de court-circuit max.	32 A ×4
Plage de tension de fonctionnement	16-60 V

● ENTRÉE/SORTIE (ON-GRID)

Puissance d'entrée CA max.	2300 W	
Puissance apparente d'entrée CA max.	2300 VA	
Courant d'entrée CA max.	10 A	
Puissance de sortie CA max.	800 W	1200 W
Puissance apparente de sortie CA max.	800 VA	1200 VA
Courant de sortie CA max.	3,5 A	5,2 A
Tension du réseau électrique	L/N/PE, 230 V-50 Hz	
Plage du facteur de puissance	0,8 retard à 0,8 avance	
Puissance d'entrée CA max. (mode Bypass)	2300 W	
Courant d'entrée CA max. (mode Bypass)	10 A	

● ENTRÉE/SORTIE (AC SOCKET)

Puissance d'entrée CA max.	1200 W
Puissance apparente d'entrée CA max.	1200 VA
Courant d'entrée CA max.	5,2 A
Puissance de sortie CA max.	1200 W
Puissance apparente de sortie CA max.	1200 VA
Courant de sortie CA max.	5,2 A
Tension de fonctionnement	L/N/PE, 230 V~50 Hz
Plage du facteur de puissance	0,8 retard à 0,8 avance
Puissance d'entrée/sortie CA max. (mode Bypass)	2300W
Courant d'entrée/sortie CA max. (mode Bypass)	10A

● EXIGENCES ENVIRONNEMENTALES

Température de fonctionnement	-20 °C à 55 °C
Humidité de fonctionnement	5 % à 95 % HR

GARANTIE

Si vous souhaitez obtenir plus d'informations sur la garantie du produit, rendez-vous sur eu.Jackery.com.

ANNEXE : INSTRUCTIONS DE CONFIGURATION RÉSEAU

État Bluetooth Low Energy (BLE) : Lorsque le produit n'est pas connecté à un réseau, la diffusion et les services BLE s'activent automatiquement afin de permettre la configuration du réseau via Bluetooth.

REMARQUE : Veuillez à ce que votre environnement réseau soit stable pendant la configuration BLE et suivez les instructions pour terminer la configuration.

Le Port 68 est utilisé par SolarVault 3 Pro pour envoyer des requêtes DHCP au serveur, ce qui lui permet d'obtenir une adresse IP et la configuration réseau essentielle. Cela garantit une connectivité réseau correcte.

Le protocole MQTT utilise le port 1883, ce qui permet à SolarVault 3 Pro de publier et de s'abonner à des messages lors de la communication avec des appareils IoT.

Le port 67 est utilisé par le serveur DHCP pour attribuer des adresses IP et des détails de configuration aux appareils IoT, ce qui permet une gestion efficace des adresses IP et une allocation efficace du réseau.

COMMANDE PAR APPLICATION

Après avoir terminé l'installation et le raccordement électrique, connecter votre SolarVault 3 Pro à l'application Jackery. Vous pourrez ensuite gérer votre système à distance. Vous trouverez plus de détails dans le manuel d'utilisation de l'application Jackery.



Recherchez « Jackery » dans Google Play ou dans l'App Store pour installer l'application. Une fois que c'est fait, vous pouvez vous inscrire et vous connecter. Vous pouvez également scanner le code QR ci-dessous pour télécharger et installer l'application.



Zum Zugriff auf Dokumentation / App / Support bitte scannen
Scannez pour accéder à la documentation / l'application / l'assistance
Scan om toegang te krijgen tot documentatie / app / ondersteuning
Scan this code for Documentation / App / Support

Authorized Representative: Jackery Technology GmbH

Address of Authorized Representative: Bahnstraße 9, 40212 Düsseldorf, Germany

☎ +49 800 028 0208 ✉ hello.eu@jackery.com 🌐 eu.jackery.com

Manufacturer: Shenzhen Hello Tech Energy Co., Ltd.

Address of Manufacturer: F2-3, Bldg. 7, Jiaanda Science and technology industrial park factory, the east side of Huafan Road, Tongsheng Community, Dalang Street, Longhua District, Shenzhen, Guangdong, China

☎ +86 400 668 9293 ✉ sales@hello-tech.com 🌐 www.hello-tech.com

